



**Руководство по эксплуатации
Посібник користувача**

W 40P

Перед началом работы с инструментом внимательно прочитайте руководство по эксплуатации и убедитесь, что понимаете приведенные здесь инструкции.

Перед користуванням інструментом уважно прочитайте посібник користувача й переконайтеся, що ви зрозуміли всі вказівки.



RU UA



CE RU - ДЕКЛАРАЦИЯ СООТВЕТСТВИЯ ЕС CE

Настоящим мы подтверждаем, что следующее оборудование

- Название изделия: Водяной насос
- Модель №: W 40P
- Коммерческое обозначение: Неприменимо
- Функция: Насосные агрегаты
- Тип: Бензиновый двигатель
- Серийный №: 1708000019

соответствует всем требованиям

- Директивы по оборудованию (2006/42/EC)

и следующих согласованных стандартов

- EN 809:1998+A1; EN 809:1998+A1/AC

соответствует всем требованиям

- Директивы об электромагнитной совместимости (2014/30/EU)

и следующих согласованных стандартов

- EN 61000-6-1:2007; EN 55012:2007+A1

соответствует всем требованиям

- Директивы об излучении шума оборудованием, предназначенным для применения вне помещений (2000/14/EC + 2005/88/EC)

Процедура оценки соответствия: 2000/14/EC с поправкой от 2005/88/EC – приложение VI

- | | |
|--|-----------|
| | W 40P |
| - Измеренный уровень мощности звука - LwA | 101 дБ(A) |
| - Гарантированный уровень мощности звука - LwA | 101 дБ(A) |

Ответственность за маркировку данной декларации лежит на

Название производителя : Husqvarna AB
Адрес производителя : SE-561 82 Huskvarna Швеция

Лицо, ответственное за сбор технических файлов, действующих в ЕС

Имя, фамилия : Husqvarna AB
Адрес : SE-561 82 Huskvarna Швеция

Лицо, ответственное за создание данной декларации

Имя, фамилия : Claes Losdahl
Должность : R&D Director Husqvarna AB
Адрес : Huskvarna
Дата : 2017-06-08

Husqvarna



(Печать компании и подпись уполномоченного лица)

ВВЕДЕНИЕ

Поздравляем вас с приобретением водяного насоса Husqvarna! Мы уверены, что вы останетесь довольны тем, что приобрели один из лучших водяных насосов на рынке.

Мы хотим помочь вам добиться оптимальных результатов от вашего нового насоса и обеспечить его безопасную эксплуатацию. В этом руководстве рассказывается, что для этого требуется, поэтому изучите его внимательно.

В тексте руководства вам встретится информация, отмеченная знаком **ПРИМЕЧАНИЕ**.

Такая информация поможет вам избежать повреждения водяного насоса, порчи другого имущества или вреда окружающей среде.

141400, Московская обл., Г. Химки, ул. Ленинградская,
владение 39, строение 6, здание II этаж 4, 8-800-200-1689

ВВЕДЕНИЕ

О ТЕХНИКЕ БЕЗОПАСНОСТИ

Ваша безопасность и безопасность окружающих являются приоритетом. Поэтому крайне важно соблюдать технику безопасности при эксплуатации водяного насоса.





Чтобы помочь вам принимать взвешенные решения, касающиеся безопасности, мы составили инструкции для рабочих процедур, которые размещены на этикетках и в данном руководстве. Эти инструкции содержат предупреждения о потенциальных опасностях для вас и окружающих.

Разумеется, предупредить обо всех опасностях, которые могут быть связаны с эксплуатацией или техническим обслуживанием водяного насоса, практически невозможно. Прислушайтесь к собственному здравому смыслу.

Информация по технике безопасности изложена в различных формах, в частности:

- Предупреждающие таблички - на насосе.
- Инструкции по технике безопасности - сопровождаются специальным знаком  и одним из трех предупреждающих слов: ОПАСНО, ПРЕДУПРЕЖДЕНИЕ или ВНИМАНИЕ.

Значение этих предупреждающих слов:

ПРЕДУПРЕЖДАЮЩИЕ ЗНАКИ И ОПРЕДЕЛЕНИЯ	
	Это знак, сопровождающий информацию по технике безопасности. Он используется, чтобы обратить ваше внимание на потенциальную опасность травмы. Во избежание травмы или смерти следуйте всем инструкциям по технике безопасности после этого знака.
 ОПАСНО	Обозначает опасную ситуацию, которая, если ее не предотвратить, приведет к смерти или тяжелым травмам.
 ПРЕДУПРЕЖДЕНИЕ	Указывает на опасную ситуацию, которая если ее не предотвратить, может привести к смерти или тяжелым травмам.
 ВНИМАНИЕ	Обозначает опасную ситуацию, которая, если ее не предотвратить, приведет к незначительным или средним травмам.
ПРИМЕЧАНИЕ ВНИМАНИЕ	Рекомендации, не касающиеся техники безопасности.

СОДЕРЖАНИЕ

БЕЗОПАСНАЯ ЭКСПЛУАТАЦИЯ НАСОСА	5
ВАЖНАЯ ИНФОРМАЦИЯ ПО ТЕХНИКЕ БЕЗОПАСНОСТИ	5
ПРЕДУПРЕЖДАЮЩИЕ ТАБЛИЧКИ	7
УПРАВЛЕНИЕ И ФУНКЦИИ.....	8
РАСПОЛОЖЕНИЕ КОМПОНЕНТОВ И ОРГАНОВ УПРАВЛЕНИЯ.....	8
Паспортная табличка	9
ДО НАЧАЛА РАБОТЫ	10
ГОТОВНОСТЬ К РАБОТЕ.....	10
ПОДГОТОВКА НАСОСА	11
Проверка общего состояния насоса	11
Проверка шланга всасывания и выпускного шланга	12
Проверка двигателя	12
ЭКСПЛУАТАЦИЯ.....	13
МЕРЫ ПРЕДОСТОРОЖНОСТИ ДЛЯ БЕЗОПАСНОЙ ЭКСПЛУАТАЦИИ	13
РАЗМЕЩЕНИЕ НАСОСА	14
УСТАНОВКА ШЛАНГА ВСАСЫВАНИЯ	15
УСТАНОВКА ВЫПУСКНОГО ШЛАНГА	16
ЗАЛИВКА НАСОСА	17
ЗАПУСК ДВИГАТЕЛЯ	18
НАСТРОЙКА ЧАСТОТЫ ВРАЩЕНИЯ ДВИГАТЕЛЯ	20
ОСТАНОВКА ДВИГАТЕЛЯ.....	21
ТЕХНИЧЕСКОЕ ОБСЛУЖИВАНИЕ.....	23
ВАЖНОСТЬ ТЕХНИЧЕСКОГО ОБСЛУЖИВАНИЯ.....	23
ТЕХНИКА БЕЗОПАСНОСТИ ПРИ ТЕХОБСЛУЖИВАНИИ	24
ГРАФИК ТЕХНИЧЕСКОГО ОБСЛУЖИВАНИЯ	25
ЗАПРАВКА ТОПЛИВОМ.....	26
РЕКОМЕНДАЦИИ ПО ВЫБОРУ ТОПЛИВА	27
ПРОВЕРКА УРОВНЯ МОТОРНОГО МАСЛА.....	28
ЗАМЕНА МОТОРНОГО МАСЛА	29
РЕКОМЕНДАЦИИ ПО ВЫБОРУ МОТОРНОГО МАСЛА	30
ПРОВЕРКА ВОЗДУШНОГО ФИЛЬТРА	31
ОЧИСТКА ВОЗДУШНОГО ФИЛЬТРА.....	32

СОДЕРЖАНИЕ

ХРАНЕНИЕ	33
ПОДГОТОВКА К ХРАНЕНИЮ	33
Очистка	33
Топливо	34
Моторное масло	37
МЕРЫ ПРЕДОСТОРОЖНОСТИ ПРИ ХРАНЕНИИ	38
СНЯТИЕ С ХРАНЕНИЯ.....	38
ТРАНСПОРТИРОВКА	39
ПОИСК И УСТРАНЕНИЕ НЕИСПРАВНОСТЕЙ	40
ДВИГАТЕЛЬ	40
Двигатель не запускается	40
Недостаточная мощность двигателя	40
НАСОС	41
Нет выходной мощности насоса	41
Низкая выходная мощность насоса	41
ТЕХНИЧЕСКАЯ ИНФОРМАЦИЯ	42
ТЕХНИЧЕСКИЕ ХАРАКТЕРИСТИКИ.....	42

БЕЗОПАСНАЯ ЭКСПЛУАТАЦИЯ НАСОСА

ВАЖНАЯ ИНФОРМАЦИЯ ПО ТЕХНИКЕ БЕЗОПАСНОСТИ

Насос Husqvarna W 40P разработан для прокачки только пресной воды, не предназначенной для потребления человеком; применение насоса для других целей может привести к травме оператора или повреждению насоса и порче другого имущества.

Большинство травм и случаев порчи имущества можно предотвратить, если следовать инструкциям в данном руководстве и на насосе. Далее по тексту описываются наиболее распространенные опасности и наиболее действенные способы обеспечить защиту себя и других.

Ответственность оператора

Оператор несет ответственность за наличие необходимых устройств для защиты людей и имущества. Следует знать, как быстро остановить насос в аварийной ситуации. Если вам по какой-то причине необходимо отойти от насоса, всегда отключайте двигатель. Следует знать, как действуют все органы управления и соединения.

Убедитесь, что все, кто работает с насосом, прошли надлежащий инструктаж. Не позволяйте детям управлять насосом. Не позволяйте детям и домашним животным присутствовать в зоне эксплуатации.

Эксплуатация насоса

Применяйте насос для прокачки только пресной воды, не предназначенной для потребления человеком. Прокачка горючих жидкостей, таких как бензин и топливные масла, может стать причиной пожара или взрыва, которые могут привести к тяжелым травмам. Прокачка морской воды, напитков, кислот, химических растворов или любых других жидкостей, вызывающих коррозию, может привести к повреждению насоса.

Проявляйте осторожность при заправке насоса топливом

Бензин чрезвычайно огнеопасен, а пары бензина взрывоопасны. Выполняйте заправку топливом вне помещения, на хорошо проветриваемом участке; при этом двигатель должен быть остановлен, а сам насос должен располагаться на ровной поверхности. Не заливайте топливо в бак выше бортика топливного фильтра. Ни в коем случае не курите и не выполняйте работ, связанных с пламенем и искрами, рядом с бензином. Всегда храните бензин в соответствующей емкости. Если вы пролили топливо, уберите его тряпкой, прежде чем запускать двигатель.

БЕЗОПАСНАЯ ЭКСПЛУАТАЦИЯ НАСОСА

Горячие выхлопные газы

Глушитель сильно нагревается в ходе работы и остается нагретым в течение некоторого времени после остановки двигателя. Не прикасайтесь к глушителю, пока он не остыл. Перед транспортировкой насоса или помещением его на хранение дождитесь, пока двигатель остынет.

Во избежание пожара размещайте насос для работы на расстоянии не менее 3 футов (1 м) от стен зданий и другого оборудования. Не размещайте горючие объекты вблизи двигателя.

Опасность отравления угарным газом

В выхлопных газах водяного насоса содержится ядовитый угарный газ, невидимый и не обладающий запахом.

При вдыхании угарного газа СМЕРТЬ МОЖЕТ НАСТУПИТЬ ЗА СЧИТАННЫЕ МИНУТЫ.

Для вашей безопасности:

- Не запускайте двигатель в полностью или частично закрытых пространствах, например, в гараже.
- Никогда не запускайте водяной насос в полностью или даже частично закрытом пространстве, где находятся другие люди или домашние животные.
- Никогда не эксплуатируйте водяной насос рядом с открытыми дверьми, окнами или вентиляционными отверстиями.
- Если вы подозреваете, что вдохнули угарный газ, незамедлительно обеспечьте приток свежего воздуха и обратитесь к врачу.

Ранние симптомы отравления угарным газом включают в себя головную боль, усталость, затрудненное дыхание, тошноту и головокружение. При длительном вдыхании угарного газа возможны потеря мышечной координации, потеря сознания и затем смерть.

БЕЗОПАСНАЯ ЭКСПЛУАТАЦИЯ НАСОСА

ПРЕДУПРЕЖДАЮЩИЕ ТАБЛИЧКИ

Показанные здесь предупреждающие таблички содержат важную информацию по технике безопасности.

Внимательно изучите их.



ПРЕДУПРЕЖДЕНИЕ! Небрежная или неправильная эксплуатация может привести к серьезной или смертельной травме оператора или других лиц.



Перед выполнением ремонта, очистки или техобслуживания в обязательном порядке снимите провод цепи зажигания со свечи зажигания.



Используйте шлем с защитными наушниками



Маркировка ПРЕДУПРЕЖДЕНИЕ: Риск пожара при работе с топливом. Не курите во время работы с топливом.

ВНИМАНИЕ

Перед запуском насоса залейте достаточное количество воды. Оставшаяся в насосе горячая вода представляет опасность. Выключайте двигатель после работы.

ТЕХНИЧЕСКОЕ ОБСЛУЖИВАНИЕ ВОЗДУХООЧИСТИТЕЛЯ

Каждые 50 часов выполняйте очистку сердечника воздухоочистителя (каждые 10 часов при работе в особенно загрязненной атмосфере). Очистите пенопластовый и бумажный фильтры.

ПРЕДУПРЕЖДЕНИЕ

При работе двигателя внутреннего сгорания образуется выхлопные газы с содержанием ядовитого угарного газа. Никогда не запускайте двигатель в ограниченной или закрытой среде. Эксплуатируйте ТОЛЬКО в хорошо вентилируемых помещениях.

ПРИМЕЧАНИЯ ПО ЭКСПЛУАТАЦИИ

- До начала работы внимательно изучите руководство по эксплуатации
- Двигатель поставляется без масла в картере. ДО НАЧАЛА РАБОТЫ залейте в картер подходящее моторное масло. Технические характеристики масла и инструкции по заправке см. в руководстве по эксплуатации.
- Проверьте наличие пролитого топлива или утечки. НЕ ЗАПУСКАЙТЕ двигатель, если за пределами топливного бака есть следы топлива.

ВНИМАНИЕ

ЕСЛИ УРОВЕНЬ МАСЛА НИЗКИЙ, ДОЛЕЙТЕ ДО ВЕРХНЕГО УРОВНЯ.

УПРАВЛЕНИЕ И ФУНКЦИИ

W 40P

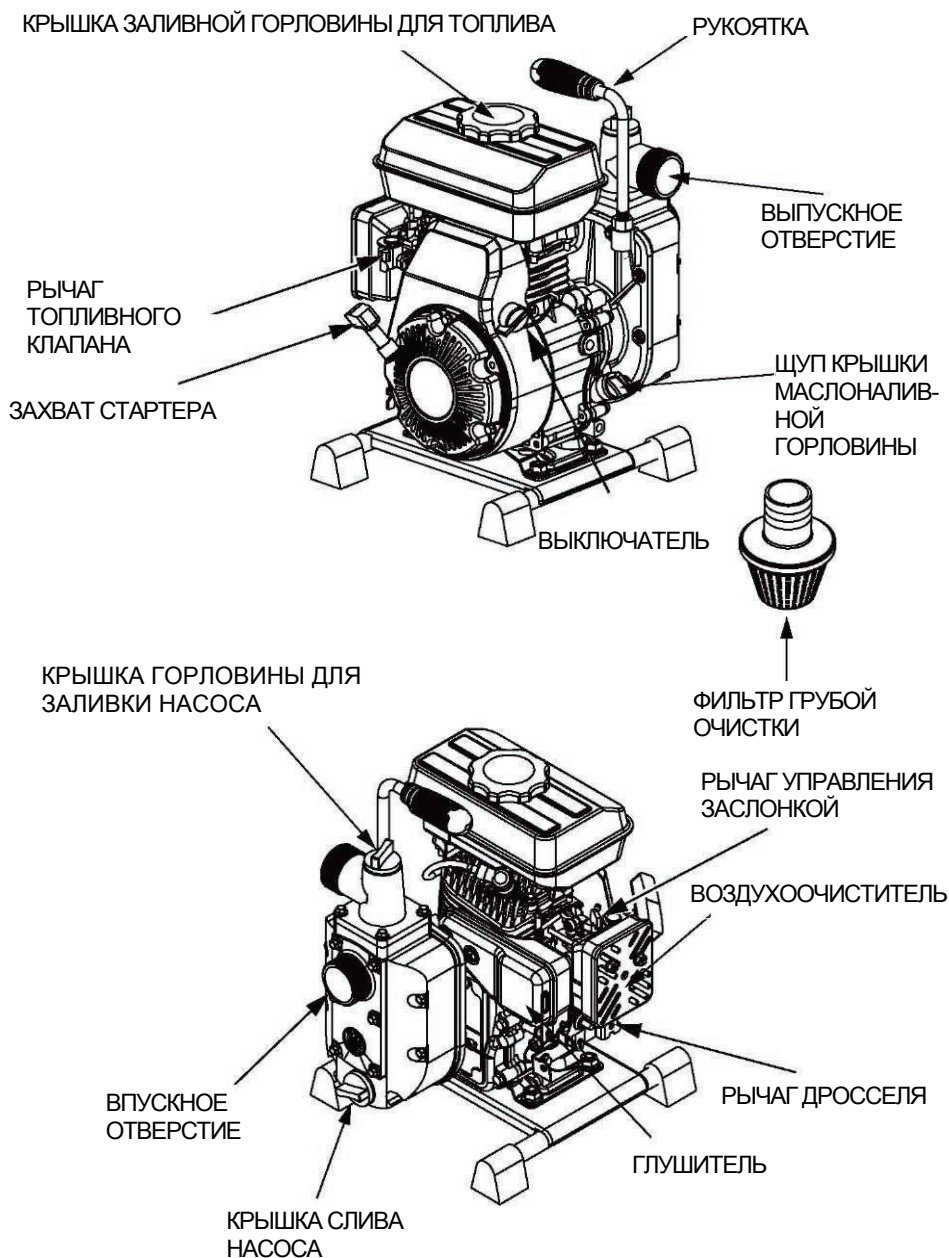

УПРАВЛЕНИЕ И ФУНКЦИИ

ПАСПОРТНАЯ ТАБЛИЧКА

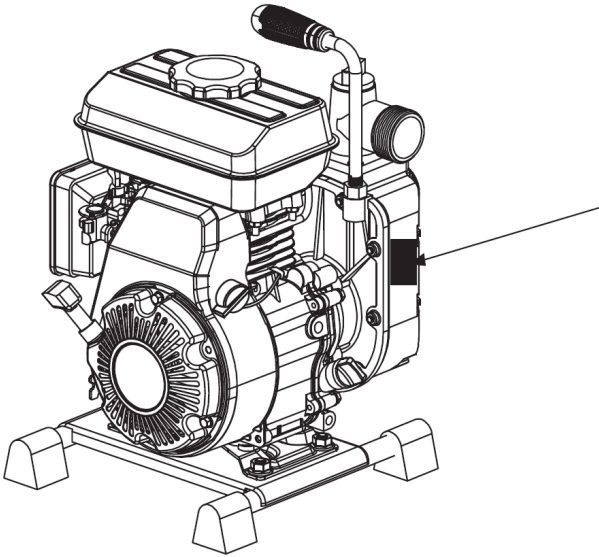

 **Husqvarna®** Год произв. 0000

Серийный номер	000000000
Артикул №	XXX XX XX-XX
Модель	XX XX
Размер впускного / выпускного отверстия	40 мм
Высота нагнетания	15 м
Впуск	4 м
Модель двигателя	152F
Макс. производительность насоса (м / ч)	12
Макс. мощность	1,9 л.с.
Емкость топливного бака	1,4 л
ВЕС НЕТТО / БРУТТО (кг)	13/14

HUSQVARNA AB
SE-561 82 HUSQVARNA
ШВЕЦИЯ

ДО НАЧАЛА РАБОТЫ

ГОТОВНОСТЬ К РАБОТЕ

Вы сами отвечаете за собственную безопасность. Уделив немного времени подготовке, вы значительно снижаете риск травм.

Знания

Внимательно изучите данное руководство. Вы должны знать, для чего служат органы управления насоса и как они работают.

Ознакомьтесь с конструкцией насоса и принципами его работы до начала эксплуатации. Вы должны знать, что делать в аварийной ситуации.

Вы должны точно знать, какой материал будет перекачиваться. Данный насос разработан для прокачки только пресной воды, не предназначенной для потребления человеком.

ДО НАЧАЛА РАБОТЫ

ПОДГОТОВКА НАСОСА

Для вашей безопасности и для обеспечения максимального срока службы оборудования очень важно до включения насоса выполнять быструю проверку состояния. Исправьте все обнаруженные недочеты или свяжитесь с сервисным центром для их устранения до начала работы.

⚠ ПРЕДУПРЕЖДЕНИЕ

Нарушая режим технического обслуживания или оставляя обнаруженные проблемы без внимания, вы рискуете получить тяжелую травму вследствие неисправности насоса.

Всегда осматривайте насос до начала работы и устраняйте все обнаруженные проблемы.

Во избежание пожара размещайте насос для работы на расстоянии не менее 3 футов (1 м) от стен зданий и другого оборудования. Не размещайте горючие объекты вблизи двигателя.

Прежде чем приступить к проверке перед эксплуатацией, убедитесь, что насос установлен на ровной поверхности, а переключатель зажигания находится в положении OFF (ВЫКЛ).

Проверка общего состояния насоса

- Каждый раз перед включением насоса осматривайте пространство вокруг и под двигателем на признаки утечек масла или бензина.
- Удалите чрезмерные загрязнения или мусор, особенно вокруг глушителя двигателя и стартера.
- Убедитесь в отсутствии признаков повреждений.
- Убедитесь, что все гайки, болты, винты, шланговые соединители и хомуты затянуты.

ДО НАЧАЛА РАБОТЫ

Проверка шланга всасывания и выпускного шланга

- Проверьте общее состояние шлангов. Убедитесь, что шланги находятся в рабочем состоянии, прежде чем подсоединять их к насосу. Помните: шланг всасывания должен иметь усиленную конструкцию во избежание деформации под давлением.
- Проверьте состояние уплотнительной шайбы на соединителе шланга всасывания.
- Убедитесь, что соединители и хомуты шлангов надежно закреплены.
- Убедитесь, что фильтр грубой очистки находится в исправном состоянии и установлен на шланг всасывания.

Проверка двигателя

- Каждый раз перед включением насоса осматривайте пространство вокруг и под двигателем на признаки утечек масла или бензина.
- Проверьте уровень масла в двигателе. Запуск двигателя при низком уровне масла может привести к его поломке.
- Проверьте воздушный фильтр. Загрязнение воздушного фильтра приводит к ограничению потока воздуха в карбюратор, из-за чего производительность двигателя и насоса снижаются.
- Проверьте уровень топлива. При полном баке топлива можно исключить дозаправку или сократить перерывы в работе на дозаправку.

МЕРЫ ПРЕДОСТОРОЖНОСТИ ДЛЯ БЕЗОПАСНОЙ ЭКСПЛУАТАЦИИ

Чтобы безопасно использовать все возможности данного насоса, необходимо хорошо понимать, как он работает, и обладать определенным опытом работы с его органами управления.

Перед включением насоса в первый раз изучите раздел "ВАЖНАЯ ИНФОРМАЦИЯ ПО ТЕХНИКЕ БЕЗОПАСНОСТИ" на стр. 5 и раздел под названием "ДО НАЧАЛА РАБОТЫ".

Для вашей безопасности не включайте двигатель в закрытом пространстве, например, в гараже. В выхлопных газах, образующихся при работе двигателя, содержится ядовитый угарный газ, который может быстро скапливаться в закрытом пространстве и вызывать недомогание или смерть.

⚠ ПРЕДУПРЕЖДЕНИЕ

В выхлопных газах содержится ядовитый угарный газ, который может скапливаться до опасной концентрации в закрытых помещениях. Вдыхание угарного газа может привести к потере сознания или смерти.

Никогда не запускайте двигатель в полностью или даже частично закрытом пространстве, где находятся другие люди.

Применяйте насос для прокачки только пресной воды, не предназначенной для потребления человеком. Прокачка горючих жидкостей, таких как бензин и топливные масла, может стать причиной пожара или взрыва, которые могут привести к тяжелым травмам. Прокачка морской воды, напитков, кислот, химических растворов или любых других жидкостей, вызывающих коррозию, может привести к повреждению насоса.

ЭКСПЛУАТАЦИЯ

РАЗМЕЩЕНИЕ НАСОСА

Для обеспечения максимальной производительности размещайте насос на твердой ровной поверхности близко к уровню воды и не используйте шланги сверх установленной длины. При таких условиях насос сможет работать с максимальной выходной мощностью при минимальной длительности автоматической заливки.

Выходная мощность насоса падает с увеличением высоты нагнетания (высоты подъема нагнетаемой жидкости). Длина, тип и размер шланга всасывания и выпускного шланга также могут значительно влиять на выходную мощность насоса.

Высота напора на выпуске всегда выше, чем высота всасывания, поэтому важно, чтобы высота всасывания была самым коротким отрезком суммарной высоты нагнетания. Максимальная доступная высота всасывания варьируется в зависимости от условий эксплуатации. Однако она никогда не может быть больше 25 футов (7,5 м) и всегда должна оставаться на минимальном уровне.

Поддержание минимальной высоты всасывания (размещение насоса близко к уровню воды) также очень важно для сокращения продолжительности автоматической заливки. Продолжительность автоматической заливки — это время, которое требуется насосу для подъема воды на отрезок высоты всасывания при первом включении.

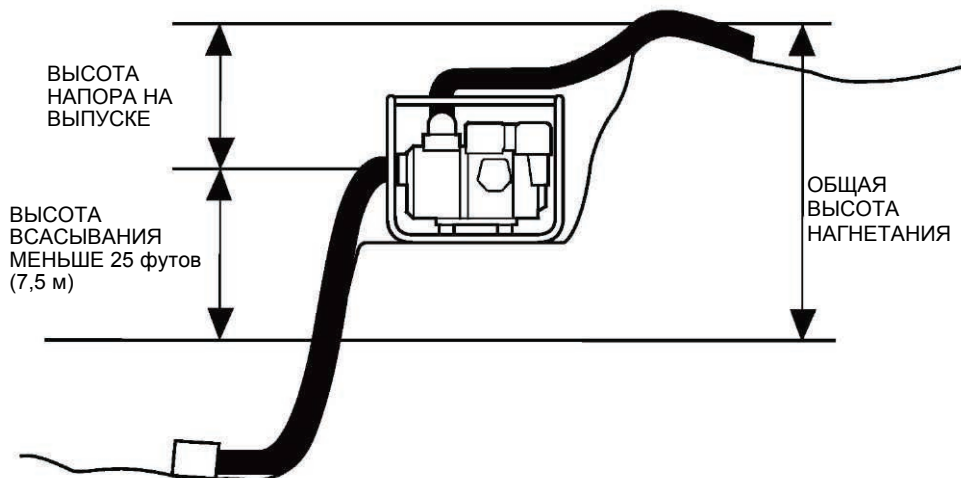

УСТАНОВКА ШЛАНГА ВСАСЫВАНИЯ

Используйте любой из доступных в продаже шлангов и шланговый соединитель с хомутом, поставляемый вместе с насосом (при необходимости). Большинство шлангов продаются с уже установленными соединителями. Шланг всасывания должен иметь усиленную конструкцию со стенками, не деформирующимися под давлением, или с проволочной оплеткой, без перфорации.

Не подсоединяйте шланги диаметром меньше, чем диаметр впускного отверстия насоса.

Минимальный размер шланга: W 40P 1,5 дюйма (40 мм)

Длина шланга всасывания не должна превышать необходимую. Оптимальная производительность насоса обеспечивается, если насос установлен близко к уровню воды, а длина шлангов минимальна.

Для надежного закрепления соединителя на шланге всасывания используется хомут, который обеспечивает защиту от утечек воздуха и потери давления всасывания. Проверьте состояние уплотнительной шайбы соединителя шланга.

Установите фильтр грубой очистки (входит в комплект поставки насоса) соответствующего калибра отверстий на обратный конец шланга всасывания и закрепите его хомутом. Фильтр грубой очистки поможет не допустить засорения или повреждения насоса при попадании мелкого мусора.

Никогда не эксплуатируйте насос без установленного фильтра. Надежно затяните шланговый соединитель на впускном отверстии насоса.

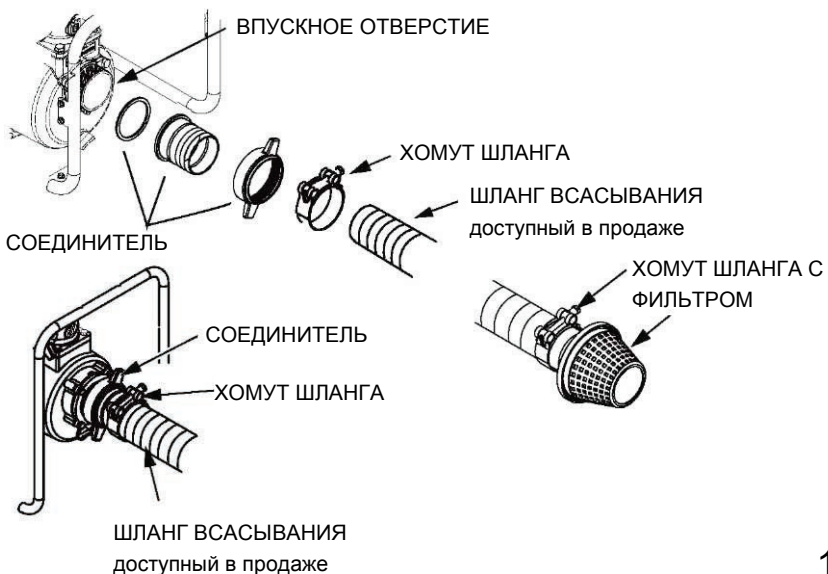

ЭКСПЛУАТАЦИЯ

УСТАНОВКА ВЫПУСКНОГО ШЛАНГА

Используйте любой из доступных в продаже шлангов и шланговый соединитель с хомутом, поставляемый вместе с насосом (при необходимости).

Лучше всего использовать короткий шланг большого диаметра, поскольку в таком шланге трение жидкости будет ниже, а выходная мощность насоса увеличится. В длинном шланге малого диаметра трение жидкости будет повышено, выходная мощность насоса будет ниже.

Надежно затяните хомут шланга во избежание отсоединения выпускного шланга под давлением.

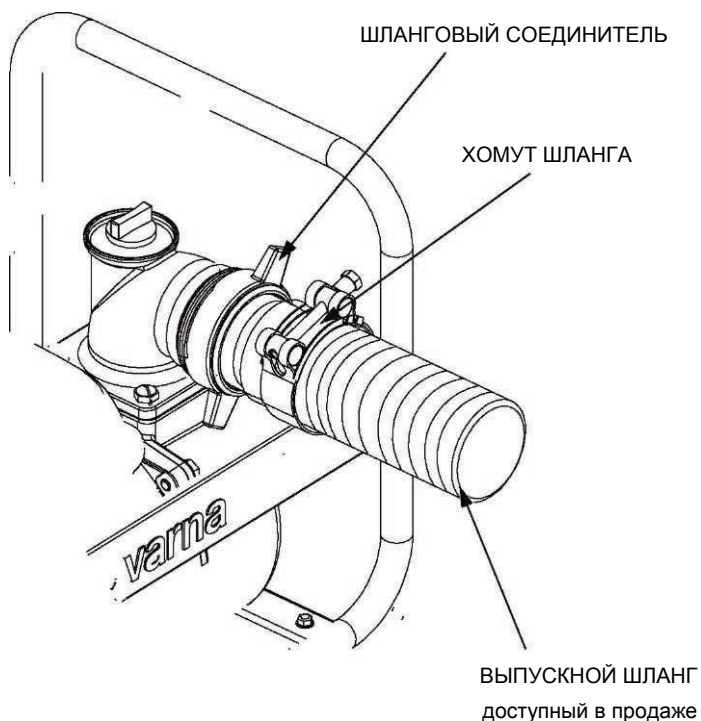

ЗАЛИВКА НАСОСА

Перед запуском двигателя снимите крышку заливной горловины камеры насоса. Заполните камеру насоса водой до нижней поверхности выпускного отверстия. Установите крышку заливной горловины на место и надежно затяните.

ПРИМЕЧАНИЕ

При сухом запуске насоса уплотнение насоса будет разрушено. Если насос работал без воды, незамедлительно остановите двигатель и подождите, пока насос остынет, после чего выполните заливку.

КРЫШКА ГОРЛОВИНЫ ВОДЫ ДЛЯ ЗАЛИВКИ НАСОСА ВЫПУСКНОЕ ОТВЕРСТИЕ

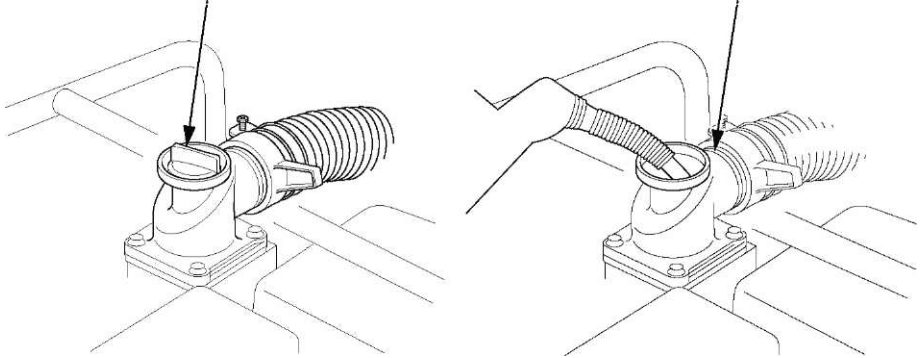

Если необходимо провести выпускной шланг через дорогу, проложите его перпендикулярно дорожному движению. Также рядом со шлангом следует положить тяжелые доски, чтобы при переезде через шланг выпускная линия насоса не перекрывалась под весом транспортных средств.

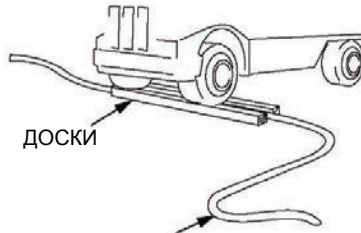

ВЫПУСКНОЙ ШЛАНГ

Переезд по выпускному шлангу во время работы насоса, или даже когда насос остановлен, может привести к поломке корпуса насоса.

ЭКСПЛУАТАЦИЯ

ЗАПУСК ДВИГАТЕЛЯ

1. Залейте топливо и моторное масло.
2. Выполните заливку насоса.
3. Переведите рычаг топливного клапана в положение ON (ВКЛ).

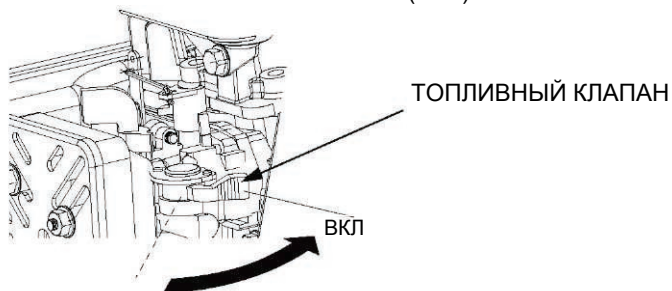

4. Для запуска холодного двигателя переведите рычаг управления заслонкой в положение CLOSED (ЗАКРЫТО).

Для повторного запуска прогретого двигателя переведите рычаг управления заслонкой в положение OPEN (ОТКРЫТО).

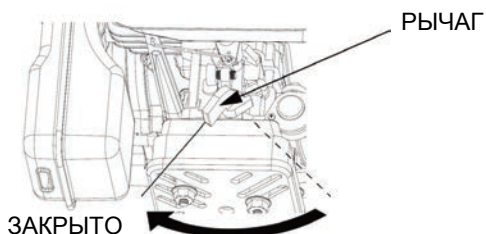

5. Передвиньте рычаг дросселя из положения SLOW (МЕДЛЕННО) приблизительно на 1/3 к положению FAST (БЫСТРО).

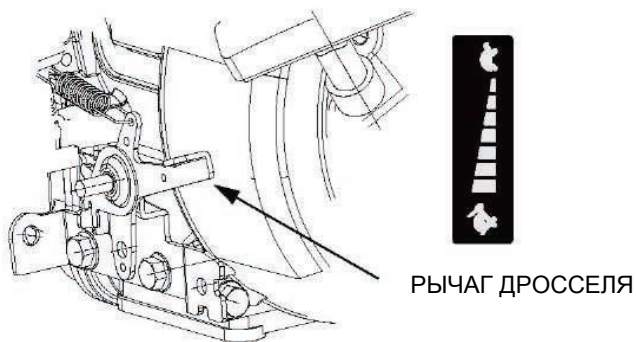

ЭКСПЛУАТАЦИЯ

6. Переведите переключатель зажигания в положение ON (ВКЛ).

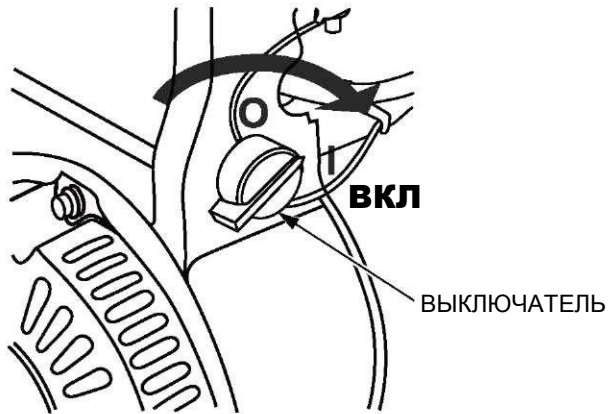

7. Слегка потяните за захват стартера, пока не почувствуете сопротивление, затем потяните быстро.

Не допускайте резкого возврата шнура стартера к двигателю. Осторожно верните захват на место, чтобы не повредить стартер.

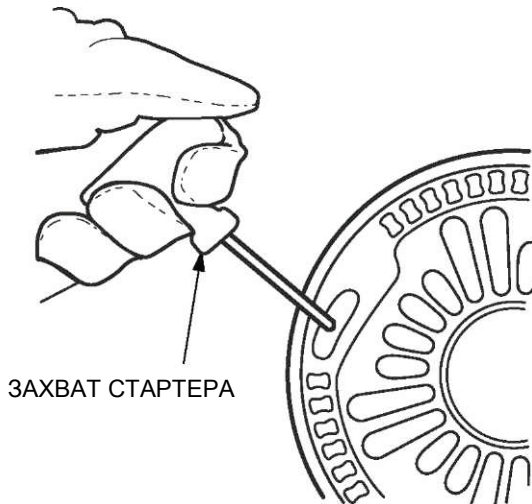

ЭКСПЛУАТАЦИЯ

8. Если рычаг управления заслонкой перемещен в положение CLOSED (ЗАКРЫТО) для запуска двигателя, постепенно переведите его в положение OPEN (ОТКРЫТО) по мере прогрева двигателя.

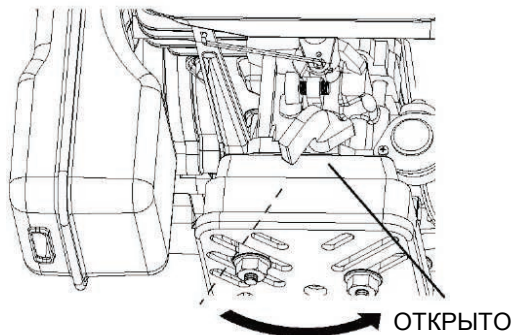

НАСТРОЙКА ЧАСТОТЫ ВРАЩЕНИЯ ДВИГАТЕЛЯ

После запуска двигателя переведите рычаг дросселя в положение FAST (БЫСТРО) для автоматической заливки и проверьте выходную мощность насоса.

Выходная мощность насоса регулируется за счет настройки частоты вращения двигателя. При перемещении рычага дросселя в направлении FAST (БЫСТРО) выходная мощность насоса повышается, при перемещении в направлении SLOW (МЕДЛЕННО) — понижается.

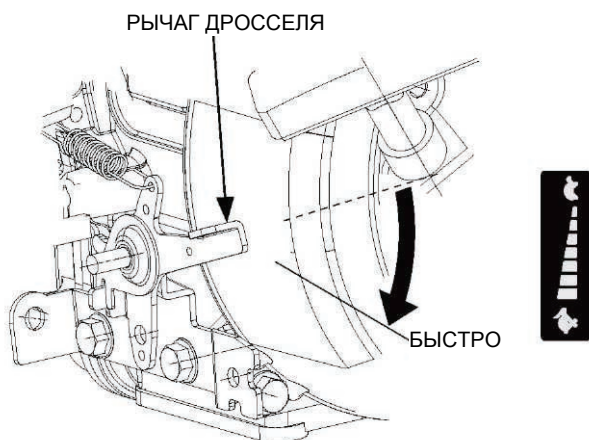

ОСТАНОВКА ДВИГАТЕЛЯ

Для остановки двигателя в аварийной ситуации просто переведите переключатель зажигания в положение OFF (ВЫКЛ). В нормальных условиях работы действуйте по инструкции ниже.

1. Переведите рычаг дросселя в положение SLOW (МЕДЛЕННО).

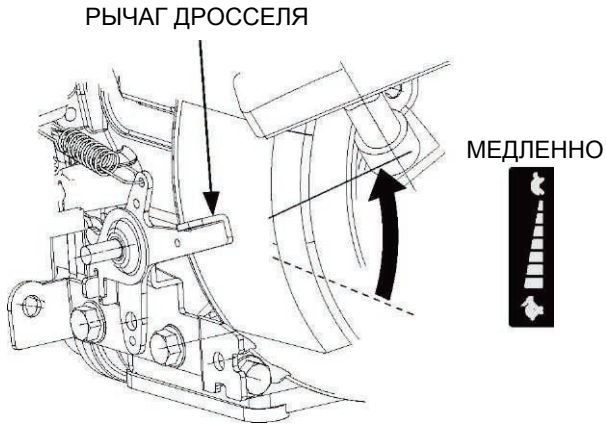

2. Переведите переключатель зажигания в положение OFF (ВЫКЛ).

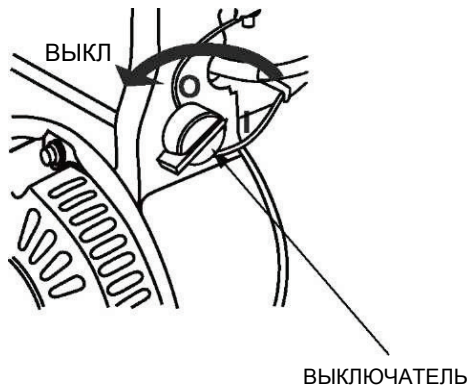

ЭКСПЛУАТАЦИЯ

3. Переведите рычаг топливного клапана в положение OFF (ВЫКЛ).

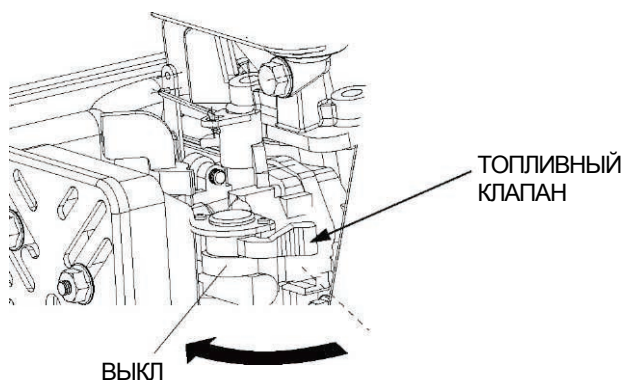

По завершении эксплуатации извлеките сливную пробку насоса (см. стр. 35) и слейте жидкость из камеры насоса. Снимите крышку заливной горловины и промойте камеру насоса чистой пресной водой. Подождите, пока вода сольется из камеры насоса, а затем установите крышку заливной горловины и сливную пробку.

ТЕХНИЧЕСКОЕ ОБСЛУЖИВАНИЕ

ВАЖНОСТЬ ТЕХНИЧЕСКОГО ОБСЛУЖИВАНИЯ

Соблюдение правил технического обслуживания крайне важно для безопасной и экономичной эксплуатации без сбоев и поломок. Кроме того, это позволит снизить загрязнение воздуха.

ПРЕДУПРЕЖДЕНИЕ

Нарушая режим технического обслуживания или оставляя обнаруженные проблемы без внимания, вы рискуете получить тяжелую травму, вплоть до смертельного исхода, вследствие неисправности насоса.

Всегда следуйте рекомендациям по осмотру и техническому обслуживанию и графикам в данном руководстве по эксплуатации.

Чтобы обеспечить надлежащий уход за насосом, на следующих страницах приведен график технического обслуживания, процедуры регулярного осмотра и простые процедуры технического обслуживания с применением базовых ручных инструментов. Другие, более сложные или требующие особых инструментов процедуры обслуживания лучше поручить профессионалам; как правило, они выполняются в дилерском центре Husqvarna.

График технического обслуживания актуален для нормальных условий работы. Если вы эксплуатируете насос в тяжелых условиях, например, при длительной повышенной нагрузке или повышенной температуре, при чрезмерной влажности или запыленности, свяжитесь с сервисным центром для получения рекомендаций с учетом индивидуальных условий.

Помните, что специалисты авторизованного сервисного центра разбираются в особенностях вашего насоса, как никто другой, и имеют в распоряжении все необходимое оборудование для его обслуживания и ремонта.

ТЕХНИЧЕСКОЕ ОБСЛУЖИВАНИЕ

ТЕХНИКА БЕЗОПАСНОСТИ ПРИ ТЕХОБСЛУЖИВАНИИ

Ниже приведены наиболее важные меры предосторожности. Тем не менее, мы не можем предупредить вас обо всех возможных опасностях, потенциально связанных с выполнением технического обслуживания. Только вы сами можете решить, следует ли выполнять каждое конкретное задание.



ПРЕДУПРЕЖДЕНИЕ

Несоблюдение инструкций и мер предосторожности при техническом обслуживании насоса может привести к тяжелым травмам или смерти.

Всегда следуйте инструкциям и соблюдайте меры предосторожности, описанные в данном руководстве по эксплуатации.

Меры предосторожности

- Перед проведением технического обслуживания или ремонта убедитесь, что двигатель отключен. Это позволит исключить несколько потенциальных опасностей:
 - **Отравление угарным газом из выхлопных газов двигателя.**
Всегда обеспечивайте достаточную вентиляцию при включении двигателя.
 - **Ожоги при контакте с нагретыми компонентами.**
Не прикасайтесь к двигателю и системе выброса выхлопных газов, пока они не остынут.
 - **Травма при контакте с подвижными компонентами.**
Не включайте двигатель, если это не предусмотрено по инструкции.
- До начала работ прочтите инструкции и убедитесь, что вы располагаете всеми нужными инструментами и навыками.
- В целях снижения риска пожара или взрыва будьте осторожны при работе рядом с бензином. Для очистки компонентов используйте только негорючий растворитель (не бензин). Не курите и не допускайте образования искр и пламени рядом с компонентами, связанными с топливом.

ТЕХНИЧЕСКОЕ ОБСЛУЖИВАНИЕ

ГРАФИК ТЕХНИЧЕСКОГО ОБСЛУЖИВАНИЯ

РЕГУЛЯРНОЕ ТЕХНИЧЕСКОЕ ОБСЛУЖИВАНИЕ		При каждом использовании	Первый месяц или 20 ч работы.	Каждые 3 мес. или 50 ч работы.	Каждые 6 мес. или 100 ч работы.	Каждый год или 300 ч работы.
ПОЗИЦИЯ						
Моторное масло	Проверка уровня	о				
	Замена		о		о	
Воздухоочиститель	Проверка	о				
	Очистка			о 1		
Свеча зажигания	Проверка/ регулировка				о	
	Замена					о
Искрогаситель (дополнительно)	Очистка				о	
Отстойник	Очистка				о	
Холостой ход	Проверка/ регулировка					о 2
Зазор клапана	Проверка/ регулировка					о 2
Камера сгорания	Очистка	После каждых 500 ч работы 2				
Топливный бак и фильтр	Очистка				о 2	
Топливопровод	Проверка	Каждые 2 года (замена при необходимости) (2)				
Крыльчатка	Проверка					о 2
Зазор крыльчатки	Проверка					о 2
Впускной клапан насоса	Проверка					о 2

- 1 При эксплуатации в пыльных условиях проводите техническое обслуживание по этим пунктам чаще.
- 2 Если вы не располагаете нужными инструментами или навыками механического обслуживания, обслуживание по данным пунктам следует выполнять в местном дилерском центре.

ТЕХНИЧЕСКОЕ ОБСЛУЖИВАНИЕ

ЗАПРАВКА ТОПЛИВОМ

Остановите двигатель, установите его на ровной поверхности, снимите крышку топливного бака и проверьте уровень топлива. Если уровень низкий, долейте топливо в бак.

⚠ ПРЕДУПРЕЖДЕНИЕ

Бензин — очень горючая и взрывоопасная жидкость.

При работе с топливом существует опасность ожогов или тяжелых травм.

- Остановите двигатель, не допускайте образования искр и пламени рядом с ним.
- Выполняйте операции с топливом только вне помещения.
- При разливе немедленно вытрите разлитое топливо.

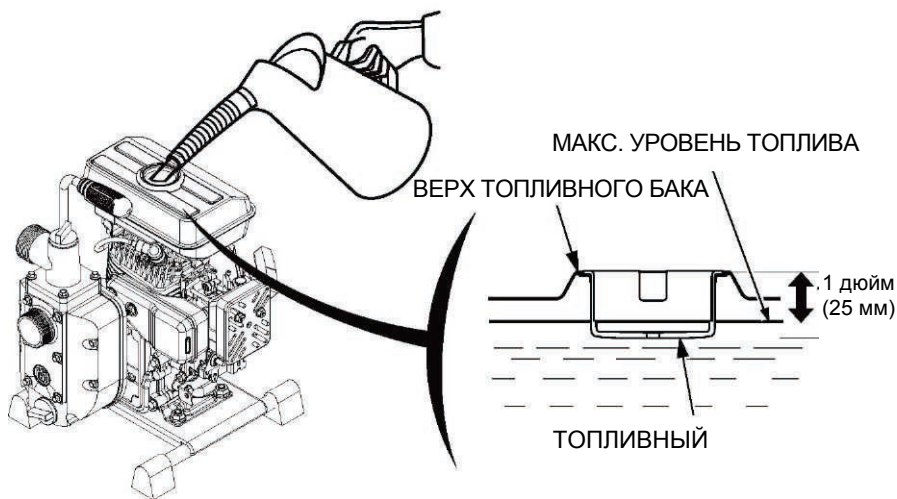

Заправку топливом следует выполнять на хорошо проветриваемом участке, до запуска двигателя. Если двигатель выключается после работы, подождите, пока он остынет. Выполняйте заправку осторожно, старайтесь не пролить топливо. Никогда не заправляйте топливный бак полностью. Заправляйте его приблизительно до уровня на 1 дюйм (25 мм) от верха, чтобы оставить место для расширения топлива. В зависимости от условий работы может потребоваться меньший уровень топлива.

После заправки надежно затяните крышку топливного бака.

ТЕХНИЧЕСКОЕ ОБСЛУЖИВАНИЕ

Никогда не выполняйте заправку двигателя в здании, где пары бензина могут распространиться до места присутствия пламени или искр. Не работайте с бензином вблизи водяных колонок с горящим фитилем, мангалов, электрического оборудования, электроинструментов и т.д.

Разлитое топливо представляет собой не только угрозу пожара, оно также наносит вред окружающей среде. При разливе немедленно вытрите разлитое топливо.

ПРИМЕЧАНИЕ

Топливо может повреждать краску и пластмассу. Будьте осторожны, старайтесь не пролить топливо при заправке бака. Повреждения, возникающие вследствие пролива топлива, не покрываются гарантией.

РЕКОМЕНДАЦИИ ПО ВЫБОРУ ТОПЛИВА

Данный двигатель сертифицирован для работы на неэтилированном бензине, с насосным октановым числом 90 или выше.

Если предполагается эксплуатировать оборудование нечасто или с перерывами, см. дополнительную информацию об ухудшении качества топлива в пункте раздела "ХРАНЕНИЕ" на стр. 34, посвященном топливу.

Ни в коем случае не используйте несвежий или загрязненный бензин и/или смесь масла и бензина. Не допускайте попадания загрязнений или воды в топливный бак.

ТЕХНИЧЕСКОЕ ОБСЛУЖИВАНИЕ

ПРОВЕРКА УРОВНЯ МОТОРНОГО МАСЛА

Выполняйте проверку уровня моторного масла на остановленном двигателе, размещенном на ровной поверхности.

1. Снимите крышку маслоналивной горловины/щуп и вытрите начисто.
2. Вставьте и извлеките щуп, не заворачивая его в маслоналивную горловину. Проверьте уровень масла на щупе.
3. Если уровень масла низкий, залейте рекомендованное масло до края маслоналивного отверстия (см. стр. 29).
4. Надежно заверните крышку маслоналивной горловины/щуп.

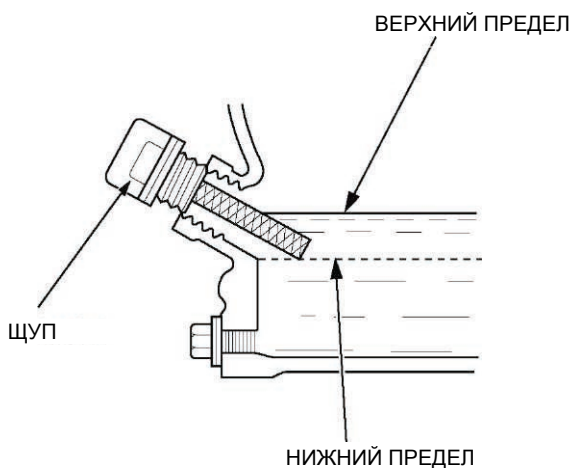

ПРИМЕЧАНИЕ

Запуск двигателя при низком уровне масла может привести к его поломке.

ТЕХНИЧЕСКОЕ ОБСЛУЖИВАНИЕ

ЗАМЕНА МОТОРНОГО МАСЛА

Сливайте использованное масло, пока двигатель теплый. Теплое масло сливается быстрее и без остатка.

1. Установите под двигателем подходящую емкость для сбора использованного масла, затем снимите крышку маслосливной горловины/щуп, сливную пробку и уплотнительную шайбу.
2. Дождитесь, пока использованное масло полностью стечет в емкость, затем установите на место сливную пробку и новую уплотнительную шайбу и надежно затяните.
3. Установив двигатель на ровной поверхности, залейте рекомендованное масло до края маслосливного отверстия.

Объем моторного
масла
W 40 0,45 л

ПРИМЕЧАНИЕ

Нарушение правил утилизации моторного масла может нанести вред окружающей среде. Вы отвечаете за замену масла и его надлежащую утилизацию. Доставьте масло в герметичной емкости в центр утилизации. Не выбрасывайте емкость в бак для отходов, не выливайте масло на землю или в канализацию.

4. Надежно заверните крышку маслосливной горловины с щупом.

ТЕХНИЧЕСКОЕ ОБСЛУЖИВАНИЕ

РЕКОМЕНДАЦИИ ПО ВЫБОРУ МОТОРНОГО МАСЛА

Масло — один из основных компонентов, влияющих на производительность и срок службы. Используйте мощнее масло для 4-тактных автомобильных двигателей.



Общая рекомендация — SAE 10W-30. Разрешается использовать масла другой вязкости, указанной в таблице, если средняя температура окружающей среды в вашем регионе находится в пределах рекомендованного диапазона.

ТЕХНИЧЕСКОЕ ОБСЛУЖИВАНИЕ

ПРОВЕРКА ВОЗДУШНОГО ФИЛЬТРА

Отверните барашковую гайку и снимите крышку воздухоочистителя. Убедитесь, что воздушный фильтр не загрязнен и находится в исправном состоянии.

Если воздушный фильтр загрязнен, очистите его; см. описание на стр. 33. Если воздушный фильтр поврежден, замените его.

Установите воздушный фильтр и крышку воздухоочистителя. Убедитесь, что все указанные ниже компоненты на своих местах. Надежно затяните барашковую гайку.

ПРИМЕЧАНИЕ

При работе двигателя без воздушного фильтра или с поврежденным воздушным фильтром загрязнения будут попадать в двигатель, что приведет к его быстрому износу.

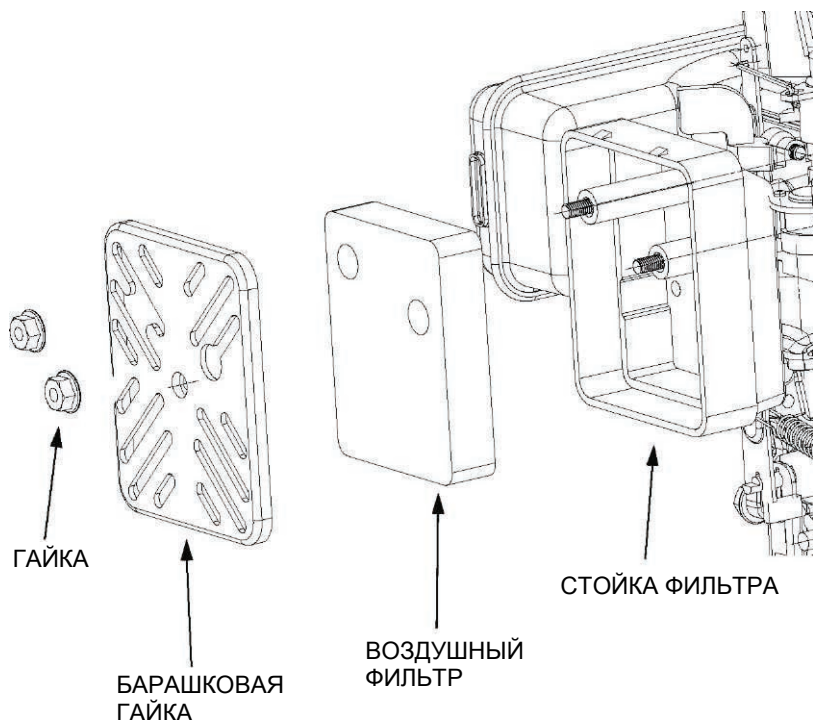

ТЕХНИЧЕСКОЕ ОБСЛУЖИВАНИЕ

ОЧИСТКА ВОЗДУШНОГО ФИЛЬТРА

Загрязнение воздушного фильтра приводит к ограничению потока воздуха в карбюратор, из-за чего производительность двигателя снижается. Если насос эксплуатируется на очень запыленных участках, выполняйте очистку воздушного фильтра чаще, чем указано в графике технического обслуживания (см. стр. 26).

1. Очистите воздушный фильтр теплой мыльной водой, промойте чистой водой и дайте полностью высохнуть. Или очистите его негорючим растворителем и дайте высохнуть.
2. Погрузите воздушный фильтр в чистое моторное масло, а затем выжмите излишки масла. Если в пенопласте фильтра осталось слишком много масла, при запуске двигателя пойдет дым.
3. Очистите основание и крышку воздухоочистителя от грязи влажной тряпкой. Не допускайте попадания загрязнений в воздухопровод, идущий к карбюратору.

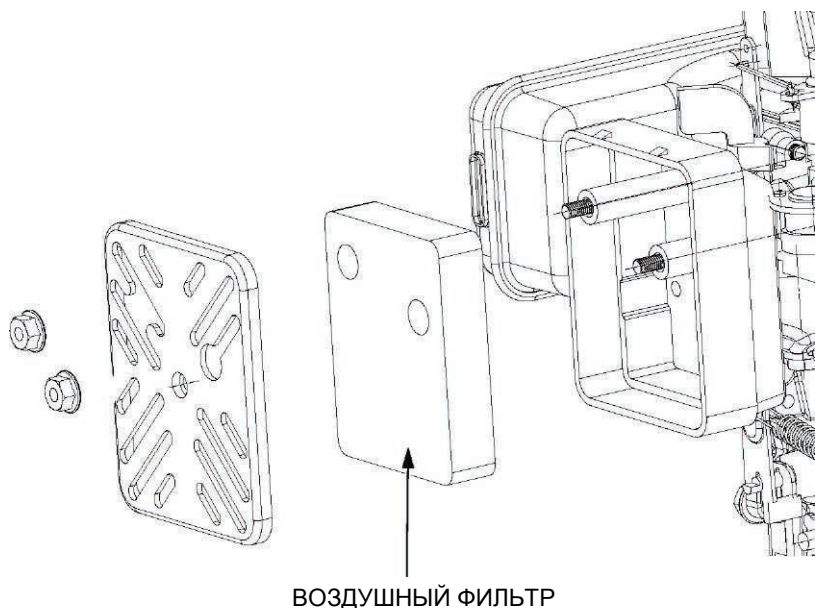

ПОДГОТОВКА К ХРАНЕНИЮ

Соблюдение правил подготовки к хранению очень важно для бесперебойной работы насоса и поддержания его опрятного внешнего вида. Выполнение приведенных ниже инструкций позволит защитить насос от ржавчины и коррозии, которые негативно влияют на эксплуатационную пригодность и внешний вид, а также поможет упростить процедуру запуска после снятия с хранения.

Очистка

1. Выполните влажную очистку двигателя и насоса.

Вымойте двигатель вручную, не допуская попадания воды в отверстия воздухоочистителя или глушителя. Не допускайте попадания воды на органы управления насоса и на другие участки, которые сложно высушить, поскольку вода вызывает коррозию.

ПРИМЕЧАНИЕ

- *При очистке с помощью садового шланга или мойки под давлением вода может попасть в отверстия воздухоочистителя или глушителя. Попавшая в воздухоочиститель вода пропитает воздушный фильтр, а прошедшая через воздушный фильтр или глушитель вода может попасть в цилиндр, что приведет к повреждениям.*
- *При контакте воды с нагретым двигателем возможны повреждения. Если двигатель был включен, подождите не менее получаса, пока он остынет, прежде чем начать влажную очистку.*

2. Протрите все доступные поверхности насухо.

3. Заполните камеру насоса чистой пресной водой, запустите двигатель вне помещения и оставьте работать до достижения нормальной рабочей температуры, чтобы вся оставшаяся снаружи влага испарилась.

ПРИМЕЧАНИЕ

При работе в сухом режиме повреждается уплотнение насоса. Прежде чем запускать двигатель, убедитесь, что камера насоса заполнена водой.

ХРАНЕНИЕ

4. Остановите двигатель и дайте ему остыть.
5. Извлеките сливную пробку насоса и промойте насос чистой пресной водой. Подождите, пока вода сольется из камеры насоса, а затем установите сливную пробку на место.
6. После очистки и просушки насоса обновите участки повреждения лакокрасочного покрытия и смажьте участки, подверженные появлению ржавчины, тонким слоем масла. Смажьте органы управления распыляемой силиконовой смазкой.



Топливо

ПРИМЕЧАНИЕ

В зависимости от региона эксплуатации оборудования топливо может быстро терять свои свойства и окисляться. Ухудшение качества и окисление топлива могут наступать всею через 30 дней и могут вызывать повреждения карбюратора и/или топливной системы. Уточните требования к хранению у местного дилера.

Бензин окисляется и теряет свое качество при хранении. Использование несвежего бензина приводит к трудностям при запуске и образованию отложений смолы, которые засоряют топливную систему. Если оставшийся в двигателе бензин теряет свое качество при хранении, могут потребоваться сервисное обслуживание или замена карбюратора и других компонентов топливной системы.

Длительность нахождения бензина в топливном баке и карбюраторе без негативных последствий для их функционирования может зависеть от таких факторов, как тип бензиновой смеси, температура хранения и степень заполнения топливного бака. В частично заполненном баке воздух способствует ухудшению качества топлива. Повышенная температура хранения также ускоряет ухудшение качества топлива. Проблемы ухудшения качества топлива могут появиться через несколько месяцев или даже раньше, если для заправки был использован несвежий бензин.

Можно продлить срок хранения топлива, добавив специально созданный для этой цели стабилизатор. Избежать проблем, связанных с ухудшением качества топлива, также можно, слив топливо из бака и карбюратора.

Добавление топливного стабилизатора для продления срока хранения топлива

Краткосрочное хранение (30-90 дней)

Если оборудование не предполагается использовать в течение 30-90 дней, мы рекомендуем сделать следующее, чтобы избежать проблем, связанных с топливом:

1. Добавьте топливный стабилизатор по инструкции изготовителя.
При добавлении топливного стабилизатора долийте в топливный бак свежий бензин. При неполной заправке воздух в баке будет ускорять ухудшение качества во время хранения. Если вы используете отдельную емкость с бензином для дозаправки, в ней всегда должен быть только свежий бензин.

Если количество топлива в емкости рассчитано на более чем 3 месяца, мы рекомендуем добавить в емкость топливный стабилизатор при заполнении ее топливом.

2. После добавления топливного стабилизатора заполните камеру насоса водой и запустите двигатель вне помещения на 10 минут, чтобы бензин со стабилизатором вытеснил бензин без стабилизатора в карбюраторе.

ПРИМЕЧАНИЕ

При работе в сухом режиме повреждается уплотнение насоса. Прежде чем запускать двигатель, убедитесь, что камера насоса заполнена водой.

3. Остановите двигатель и переместите рычаг топливного клапана в положение OFF (ВЫКЛ). Слейте воду из камеры насоса.

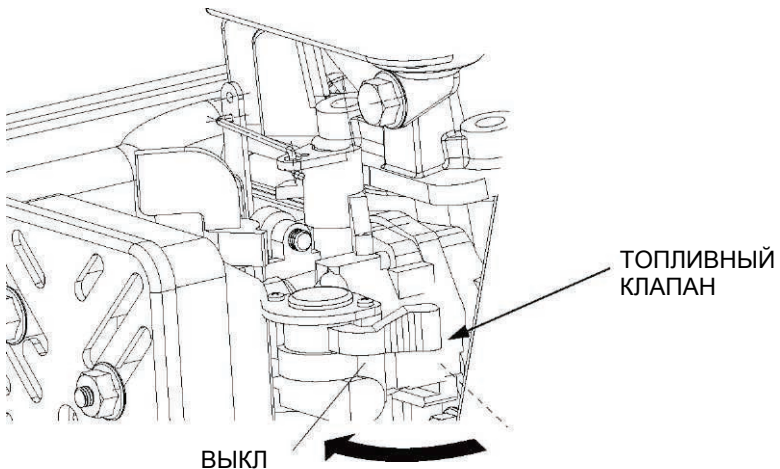

ХРАНЕНИЕ

Долгосрочное или сезонное хранение (более 90 дней)

Слив топлива из бака и карбюратора

1. Установите соответствующую емкость для сбора бензина под карбюратором и вставьте воронку, чтобы не допустить проливов.
2. Переместите рычаг топливного клапана в положение OFF (ВЫКЛ), отверните болт слива карбюратора на 1-2 оборота против часовой стрелки и слейте топливо из карбюратора.
3. Снимите отстойник, затем переведите рычаг топливного клапана в положение ON (ВКЛ) и слейте топливо из топливного бака.

⚠ ПРЕДУПРЕЖДЕНИЕ

Бензин — очень горючая и взрывоопасная жидкость.

При работе с топливом существует опасность ожогов или тяжелых травм.

- Остановите двигатель, не допускайте образования искры и пламени рядом с ним.
- Выполняйте операции с топливом только вне помещения.
- При разливе немедленно вытрите разлитое топливо.

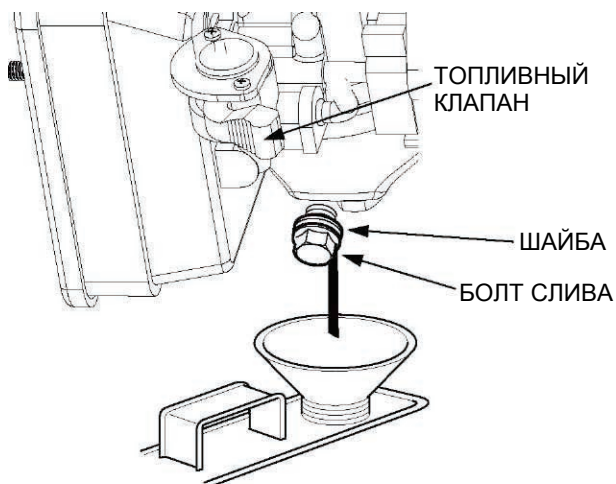

4. После слива всего топлива в емкость надежно затяните болт слива карбюратора.
5. Установите новое уплотнительное кольцо и отстойник.
6. Переведите рычаг топливного клапана в положение OFF (ВЫКЛ).

Моторное масло

Замените моторное масло.

Цилиндр двигателя

1. Снимите свечу зажигания.
2. Залейте столовую ложку (5 куб. см.) чистого моторного масла в цилиндр.
3. Несколько раз потяните за захват стартера, чтобы масло распространилось в цилиндре.
4. Установите свечу зажигания на место.
5. Медленно потяните за захват стартера, пока не почувствуете сопротивление, а насечка на шкиве стартера не совместится с отверстием в верхней части крышки стартера. При этом клапаны закроются, и влага не сможет попасть в цилиндр двигателя. Осторожно верните шнур стартера на место.

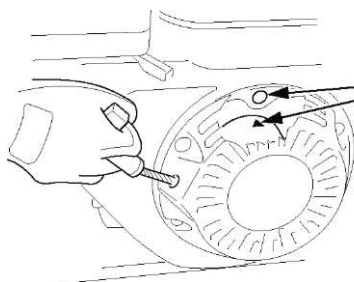

Совместите насечку на шкиве с отверстием в верхней части крышки.

ХРАНЕНИЕ

МЕРЫ ПРЕДОСТОРОЖНОСТИ ПРИ ХРАНЕНИИ

Если предполагается поместить насос на хранение без слива бензина из топливного бака и карбюратора, важно снизить опасность возгорания паров бензина. Для хранения выберите хорошо проветриваемый участок вдали от оборудования, работающего от пламени, такого как печи, водонагреватели или сушилки для одежды. Кроме того, не помещайте насос на хранение на участках, где имеются двигатели, производящие искры, или выполняются работы с применением электроинструментов.

По возможности не храните насос на участках с высокой влажностью, поскольку она приводит к образованию ржавчины и коррозии.

Если топливо не сливается из топливного бака, установите рычаг топливного клапана в положение OFF (ВЫКЛ) для снижения риска утечки топлива.

Разместите насос на ровной поверхности. Наклонное положение может привести к утечке топлива или масла.

После того, как двигатель и система выброса выхлопных газов остынут, накройте насос, чтобы защитить его от пыли. При высокой температуре двигателя или системы выброса выхлопных газов возможно возгорание или оплавление некоторых материалов. Не используйте полиэтиленовую пленку в качестве пылезащитного покрытия. Под покрытием из любого газонепроницаемого материала вокруг насоса будет скапливаться влага, которая приведет к образованию ржавчины и коррозии.

СНЯТИЕ С ХРАНЕНИЯ

Проверьте насос в соответствии с инструкцией в разделе "ДО НАЧАЛА РАБОТЫ" данного руководства.

Если при подготовке к хранению топливо было слито, залейте в бак свежий бензин. Если вы используете отдельную емкость с бензином для дозаправки, в ней всегда должен быть только свежий бензин. Бензин окисляется и теряет свое качество со временем, из-за чего возникают проблемы при запуске.

Если при подготовке к хранению цилиндр был покрыт маслом, при запуске из двигателя может недолго выходить дым. Это нормально.

ТРАНСПОРТИРОВКА

Если насос работал, до погрузки на транспортное средство подождите не менее 15 минут, пока двигатель остынет. Горячий двигатель и система выброса выхлопных газов могут создавать опасность ожога и возгорания некоторых материалов.

При транспортировке насос должен стоять ровно, чтобы снизить риск утечки топлива. Переведите рычаг топливного клапана в положение OFF (ВЫКЛ).

ПОИСК И УСТРАНЕНИЕ НЕИСПРАВНОСТЕЙ

Двигатель не запускается

Возможная проблема	Решение
Топливный клапан в положении OFF (ВЫКЛ).	Переведите рычаг топливного клапана в положение ON (ВКЛ).
Открыта заслонка.	Переведите рычаг управления заслонкой в положение CLOSED (ЗАКРЫТО), если двигатель не нагрет.
Переключатель зажигания в положении OFF (ВЫКЛ).	Переведите переключатель зажигания в положение ON (ВКЛ).
Закончилось топливо.	Выполните заправку топливом.
Некачественное топливо; насос хранился без обработки или слива бензина, либо заправлен некачественным бензином.	Слейте топливо из бака и карбюратора. Заправьте свежим бензином.
Неисправность/загрязнение свечи зажигания или неверный зазор свечи.	Отрегулируйте зазор или замените свечу зажигания.
Свеча зажигания пропиталась топливом (переполненный двигатель).	Высушите и установите свечу зажигания на место. Запустите двигатель, установив рычаг дросселя в положение FAST (БЫСТРО).
Засорился топливный фильтр, неисправность карбюратора, неисправность зажигания, заклинило клапаны и т.д.	Передайте двигатель в авторизованный сервисный центр.

Недостаточная мощность двигателя

Возможная причина	Способ устранения
Засорен воздушный фильтр.	Очистите или замените фильтр.
Некачественное топливо; насос хранился без обработки или слива бензина, либо заправлен некачественным бензином.	Слейте топливо из бака и карбюратора. Заправьте свежим бензином.
Рычаг дросселя в положении SLOW (МЕДЛЕННО).	Переведите рычаг дросселя в положение FAST (БЫСТРО).
Засорился топливный фильтр, неисправность карбюратора, неисправность зажигания, заклинило клапаны и т.д.	Передайте двигатель в авторизованный сервисный центр.

ПОИСК И УСТРАНЕНИЕ НЕИСПРАВНОСТЕЙ

Нет выходной мощности насоса

Возможная проблема	Решение
Насос установлен в неподходящем месте.	Разместите насос на твердой ровной поверхности.
Не выполнена заливка насоса.	Выполните заливку насоса.
Деформация, разрез или прокол шланга.	Замените шланг всасывания.
Фильтр грубой очистки не полностью погружен в воду.	Погрузите фильтр и конец шланга всасывания полностью в воду.
Утечка воздуха на соединителе.	Замените уплотнительную шайбу, если она отсутствует или повреждена. Затяните шланговый соединитель и хомут.
Засорен фильтр грубой очистки.	Удалите мелкий мусор из фильтра грубой очистки.
Поврежден фильтр грубой очистки.	Замените фильтр грубой очистки.
Чрезмерный напор.	Переместите насос и/или шланги, чтобы снизить напор.
Недостаточная мощность двигателя.	См. стр. 41.

Низкая выходная мощность насоса

Возможная проблема	Решение
Насос установлен в неподходящем месте.	Разместите насос на твердой ровной поверхности.
Деформация, повреждение, слишком большая длина или слишком малый диаметр шланга.	Замените шланг всасывания.
Утечка воздуха на соединителе.	Замените уплотнительную шайбу, если она отсутствует или повреждена. Затяните шланговый соединитель и хомут.
Засорен фильтр грубой очистки.	Удалите мелкий мусор из фильтра грубой очистки.
Поврежден фильтр грубой очистки.	Замените фильтр грубой очистки.
Повреждение, слишком большая длина или слишком малый диаметр шланга.	Замените выпускной шланг.
Предельно допустимый напор.	Переместите насос и/или шланги, чтобы снизить напор.
Недостаточная мощность двигателя.	См. стр. 41.

ИНФОРМАЦИЯ

W 40P

Модель	W40P
Размер впускного / выпускного отверстия	40 мм
Высота нагнетания	15 м
Впуск	4 м
Модель двигателя	152F
Макс. производительность насоса (м / ч)	12
Макс. мощность	1,9 л.с.
Емкость топливного бака	1,4 л
ВЕС НЕТТО / БРУТТО (кг)	13/14

www.husqvarna.com

Оригинальные инструкции

Оригінальна інструкція

1158881-56, rev 2

30.04.2018